



DAKOTA
ENGENHARIA

Catálogo de Produtos 2025

- ≡ Máquinas e Equipamentos em Polipropileno
- ≡ Tanques
- ≡ Exaustão Industrial
- ≡ Contenções
- ≡ Lavadoras
- ≡ Sistemas de Filtragem

WWW.DAKOTAENGENHARIA.COM.BR

A DAKOTA ENGENHARIA, nasce pela visão de seus fundadores em desenvolver um negócio onde realmente a engenharia, as pesquisas e as aplicação dos produtos sejam pensadas e estudadas para suprir com segurança e efetividade as necessidades de seus clientes.

Contando com uma experiência de mais de 30 anos em projetos e aplicações na área de engenharia, lastradas em setores de desenvolvimento de produtos e máquinas industriais voltadas para os mais diversos setores da indústria, a DAKOTA foca em entregar soluções de engenharia, pensando em processos, produtividade e satisfação das reais necessidades, criando soluções eficazes e produtos que supram as expectativas para a qual foram pensados.

Na produção dos equipamentos, a prioridade é a qualidade e a confiabilidade, gerando durabilidade e confiança. Um controle de produção e procedimentos bem definidos, pautados pela experiência e conhecimento técnico, levam o produto ao nível máximo de excelência

DAKOTA ENGENHARIA, inteligência aplicada a cada solução.



Tanques e Reservatórios

Tanques para armazenagem e acúmulo de produtos químicos, alimentícios, efluentes, água potável, entre outros. Fabricados em Polipropileno ou PEAD. Oferecemos volumes padronizados e especiais conforme necessidade.

VOLUME TOTAL (L)	DIÂMETRO (mm)	ALTURA (mm)
500	800	1.300
1.000	1.000	1.300
2.000	1.450	1.300
3.000	1.500	1.750
4.000	1.600	2.000
5.000	1.600	2.600
7.500	1.950	2.600
10.000	2.000	3.200
15.000	2.500	3.200
20.000	2.800	3.300
25.000	2.800	4.100
30.000	2.800	4.900
35.000	3.000	5.000
40.000	3.100	5.400
45.000	3.200	5.650
50.000	3.400	5.650

Tabela considerando base plana. Dispomos de outros volumes e formatos de fundo, podemos customizar de acordo com a necessidade do cliente, sob consulta.



Tanques Agitadores e Misturadores

Tanques misturadores, ideais para o preparo ou adição de outros produtos onde é necessário promover homogeneidade na mistura. A DAKOTA oferece alguns modelos padrões, podendo também serem dimensionadas de forma especial conforme necessidade do cliente e características da mistura.

VOLUME TOTAL (L)	DIÂMETRO (mm)	ALTURA (mm)
500	800	1.300
1.000	1.000	1.300
2.000	1.450	1.300
3.000	1.500	1.750
4.000	1.600	2.000
5.000	1.600	2.600
7.500	1.950	2.600
10.000	2.000	3.200
15.000	2.500	3.200
20.000	2.800	3.300

Tabela considerando base plana. Dispomos de outros volumes e formatos de fundo, podemos customizar de acordo com a necessidade do cliente, sob consulta.



Pipas, Tinhas e Mastel

Equipamentos para produção de vinho, garantindo qualidade e higiene, fabricados em Polipropileno com proteção UV, na cor cinza, não permite a passagem de luz, não altera sabor e odor do produto armazenado. Oferecemos volumes padrão e também especiais conforme necessidade.

VOLUME TOTAL (L)	DIÂMETRO (mm)	ALTURA CORPO (mm)	ALTURA TOTAL (mm)
50	400	500	680
100	500	650	850
200	600	830	1.020
250	600	1.000	1.180
500	800	1.300	1.520
1.000	1.060	1.300	1.550
1.500	1.300	1.300	1.550
2.000	1.300	1.650	1.800
2.500	1.300	1.650	1.800
5.000	1.600	2.600	2.800
7.500	1.950	2.600	2.800
10.000	1.950	3.600	3.950

Dispomos de outros volumes, podemos customizar de acordo com a necessidade do cliente, sob consulta.



Tanques Prismáticos

Tanques em formatos não cilíndricos. Quadrados, retangulares, entre outros. Geralmente para processos galvânicos ou outros processos, também pode ser usado como reservatório, podendo ser reforçado ou com revestimento térmico.

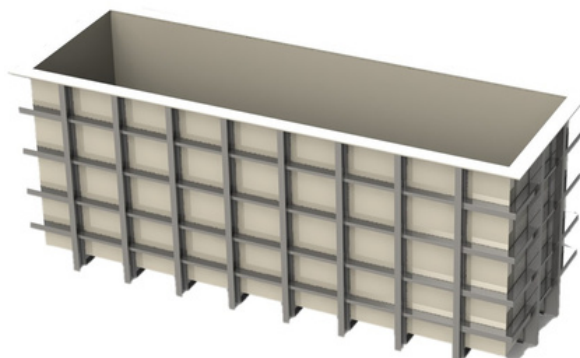
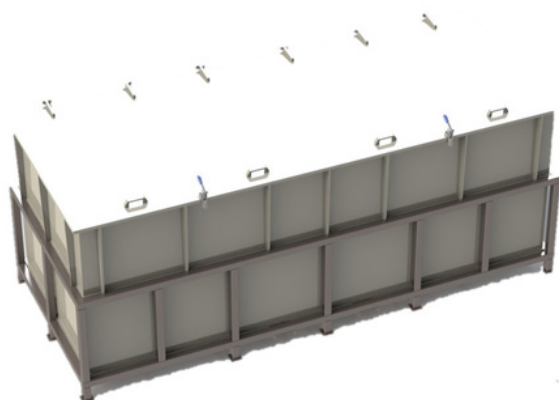

Lavadores de Gases

VAZÃO (m³/h)	DIÂMETRO TORRE (mm)	ALTURA TORRE (mm)
1.000	450	1.400
2.000	600	1.800
3.000	720	2.100
4.000	850	2.500
5.000	950	2.800
7.500	1.150	3.400
10.000	1.350	4.000
12.500	1.500	4.500
15.000	1.650	5.000
20.000	1.900	5.600
25.000	2.100	6.200
30.000	2.300	7.000
40.000	2.600	7.200
50.000	2.900	7.500
60.000	3.200	8.000
70.000	3.400	8.500
80.000	3.600	9.500
90.000	3.800	10.000
100.000	4.000	10.500

Equipamentos de alta eficiência, sistema completo com torre de lavagem exaustor e chaminé fabricados em Polipropileno. Trabalhamos com tamanhos padronizados e especiais.



Disponemos de outras vazões, podemos customizar de acordo com a necessidade do cliente, sob consulta.

Exaustores

Exaustores com voluta e rotor em Polipropileno ou somente voluta em Polipropileno. Garantindo uma durabilidade superior do conjunto, evitando corrosão por ataques químicos e umidade. Tamanhos padrão e especiais.

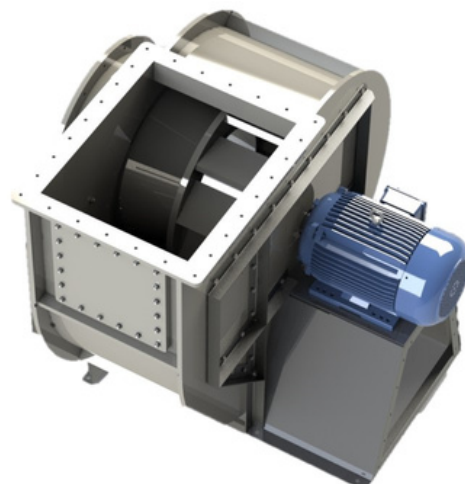
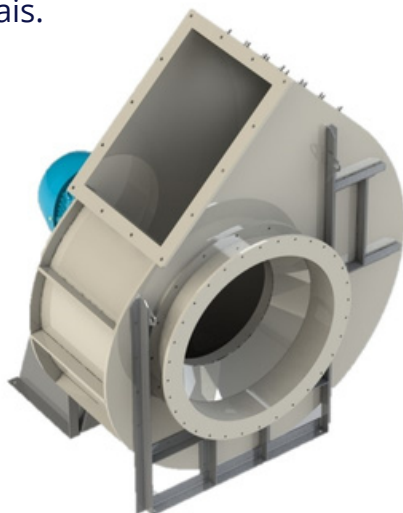
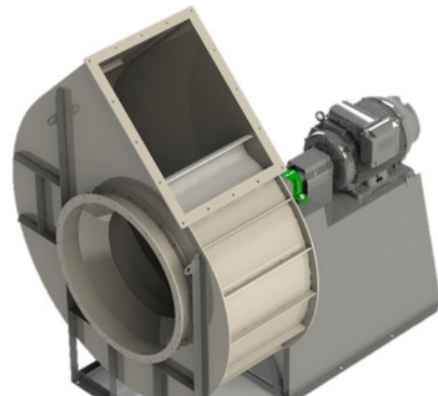

Capelas, Coifas e Tubulações

Capelas, captadores, coifas e tubulações para exaustão de gases e fumos em Polipropileno, garantindo eficiência, baixa perda de carga e versatilidade.

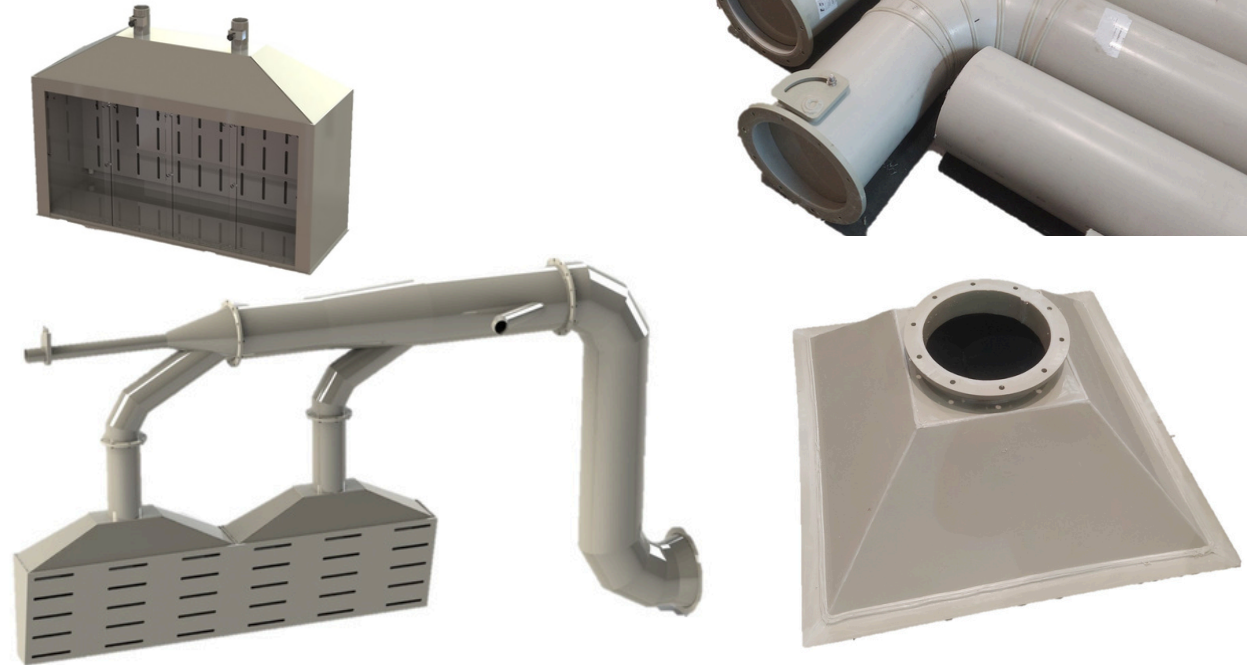

Caixas Separadoras

Caixas Separadoras de Água e Óleo adequadas a cada processo, dimensionadas sobre demanda e também nos padrões já definidos.

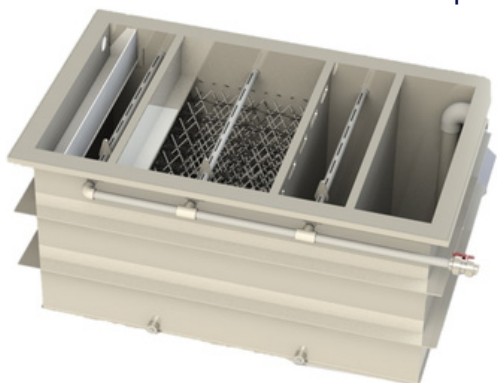

VAZÃO (L/h)	COMPRIMENTO (mm)	LARGURA (mm)	ALTURA (mm)
500	800	650	680
1.000	1.000	650	800
1.500	1.200	650	1.000
2.000	1.500	750	1.100
5.000	2.000	1.200	1.100
8.000	2.300	1.300	1.200
10.000	2.600	1.500	1.300

Disponos de outras vazões, podemos customizar de acordo com a necessidade do cliente, sob consulta.

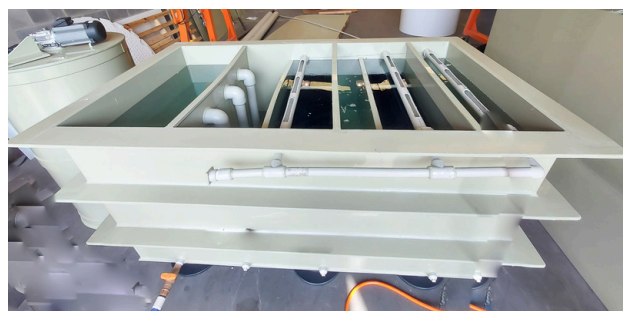

Contenções, Revestimentos e Calhas

Calhas e revestimentos em Polipropileno para escoamento e contenção de químicos e efluentes, fabricados conforme necessidade do cliente, adaptando-se a obras civis e a arquitetura do local.

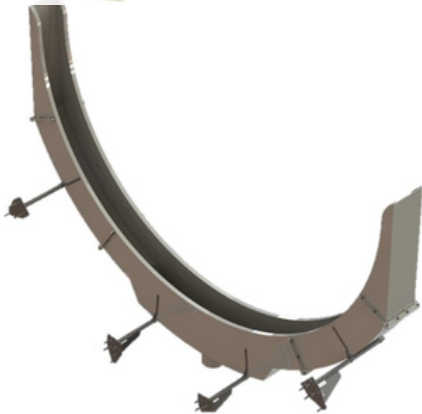
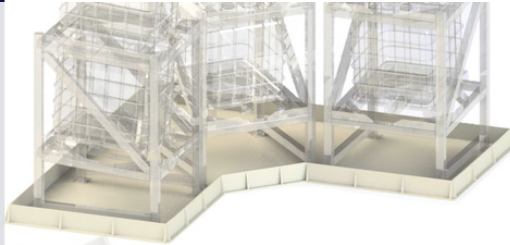

Tanques para Arla 32

Reservatórios para Arla 32 para postos de combustíveis, com e sem bico de abastecimento. Em diversos volumes e também especiais conforme necessidade.



VOLUME TOTAL (L)	DIÂMETRO (mm)	ALTURA CORPO (mm)	ALTURA TOTAL (mm)
1.000	1.100	1.300	1.450
1.500	1.000	2.200	2.350
2.000	1.300	1.750	2.150
2.500	1.300	2.150	2.550
3.000	1.300	2.600	3.000

Dispomos de outras vazões, podemos customizar de acordo com a necessidade do cliente, sob consulta.

Tanques Decantadores

Tanques para o processo de decantação, e decantadores lamelares, fazendo a separação pela diferença de densidade. Fabricados em Polipropileno, garantindo durabilidade e resistência elevada a produtos químicos.



Centrais Exaustoras

Centrais Exaustoras com filtros cartucho para máquinas de corte laser/plasma e cabines de solda. Fabricadas em tamanhos padrões e modulares, com sistema de limpeza de filtro automático e programação de ciclos de parada. Também produzimos centrais especiais, compactas e para filtragem de outros materiais, conforme necessidade do cliente.



	VAZÃO (m³/h)
Padrões DAKOTA para centrais exaustoras de fumos. Aplicação: solda, corte laser, oxí-corte e plasma.	2.500
	5.000
	7.500
	10.000
	15.000

As aplicações serão avaliadas pela Engenharia

Estações de Tratamento de Efluentes

Estações de Tratamento de Efluentes Industriais, Comerciais e Sanitários, sistemas completos de tratamento, manual ou automática, de acordo com a necessidade e solicitação do cliente.

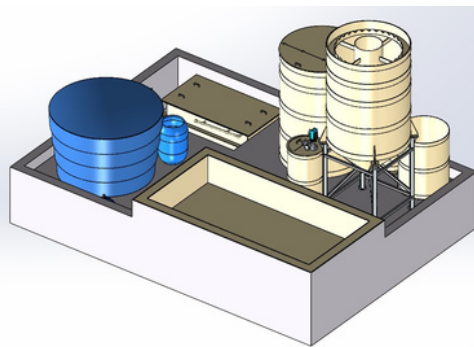

Máquinas Lavadoras

LAVADORAS DE PARAFUSOS

Máquinas Lavadoras de Parafusos por aspersão, garantindo a limpeza necessária para qualidade dos processos posteriores.

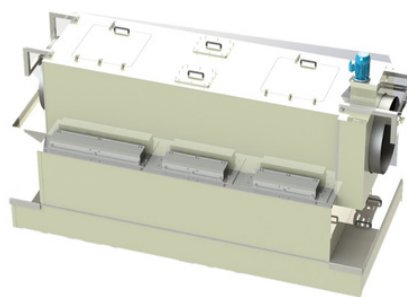

LAVADORAS DE CESTOS E CARRINHOS DE COMPRAS

Linha de lavagem de carrinho e cestos de compras para supermercados e varejos. A apresentação da sua marca ao cliente, com qualidade e higiene.

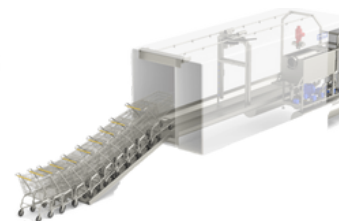

LAVADORAS DE CAIXAS

Linha completa de lavagem de caixas plásticas para o setor hortifruti, garantindo sempre uma higiene superior, gerando confiabilidade e satisfação aos clientes.

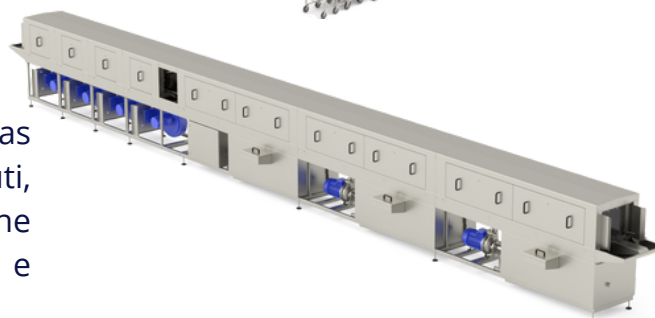

Projetos Especiais

Contando com um vasto conhecimento de engenharia, projetos e execução, a DAKOTA ENGENHARIA tem plena capacidade para fornecer soluções personalizadas, atendendo a demandas específicas para cada setor e processo. Soluções criadas baseados nas necessidades do cliente, com embasamento e referencial técnico, garantindo o pleno atendimento das expectativas, gerando satisfação e garantindo produtividade.

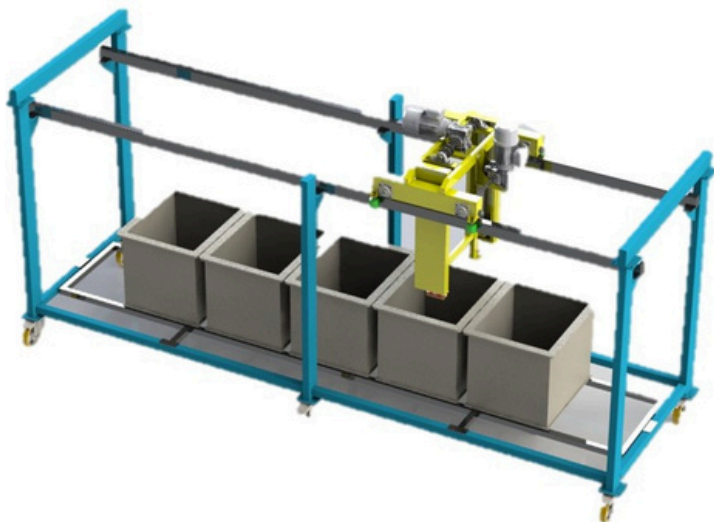

Linhas Galvânicas

Carros Transportadores

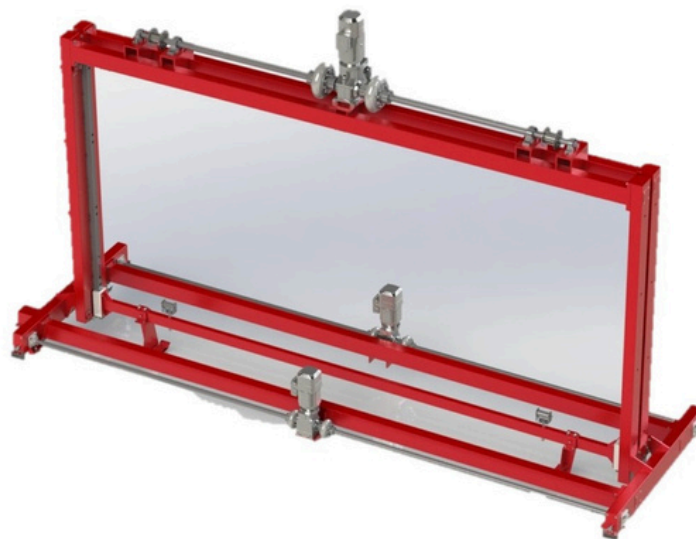

Passarela de Operação



DAKOTA

ENGENHARIA



Weslei de Lima
41 99921-4921



comercial@girasul.com.br



Rua Mestre Tito Bettini, 149
Marechal Floriano
95013-155
Caxias do Sul/RS



@dakotaengenharia

WWW.DAKOTAENGENHARIA.COM.BR