

# CATÁLOGO

PRODUTOS 2024

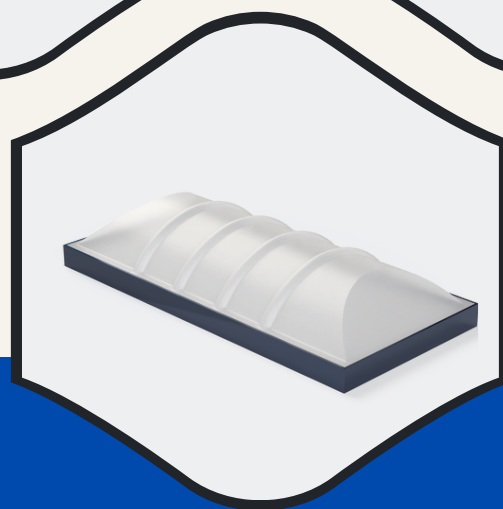
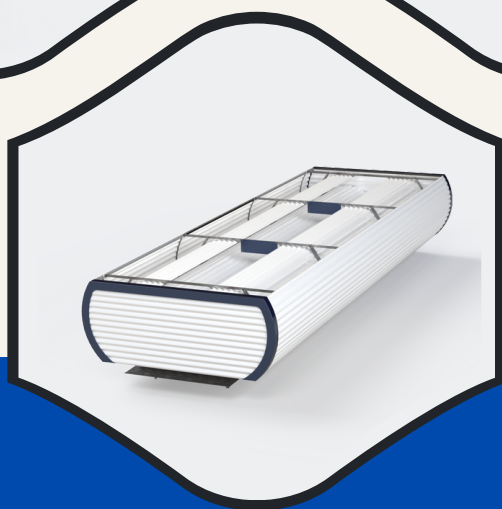
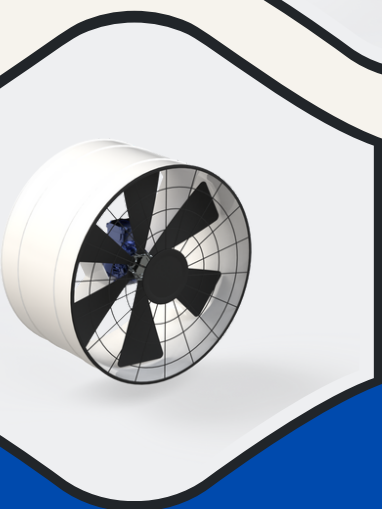
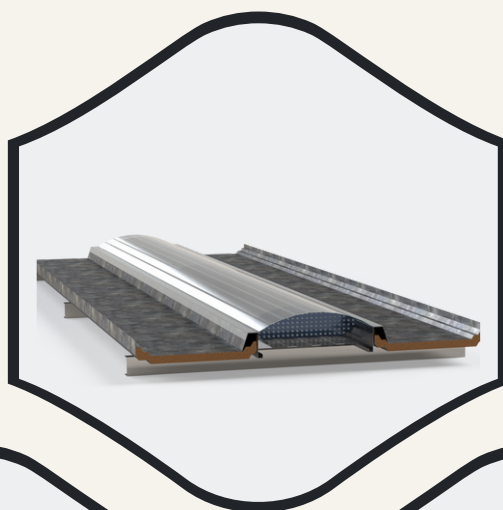
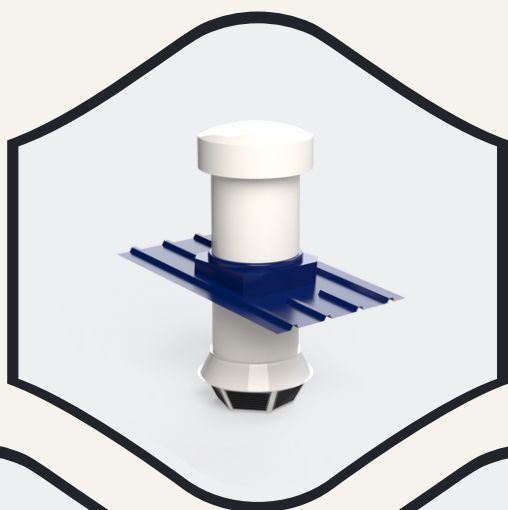

EXCELÊNCIA EM CONFORTO TÉRMICO E ILUMINAÇÃO NATURAL

# ÍNDICE

EM UM MUNDO DE CONFORTO E TECNOLOGIA, QUALIDADE FAZ A DIFERENÇA



03

## Sobre a Empresa

Quem somos

Missão, Visão e Valores

04

Ventilação e Iluminação Industrial

A Importância do Dimensionamento

Estudos de Carga Térmica e Lux

Benefícios

05

## Produtos e Serviços

Ventilação Natural

Lanternim, Exaustor Eólico e Venezianas

09

Ventilação Forçada

Insufladores e Exaustores Mecânicos

12

Iluminação Natural

Domos e Claraboia

15

Projeto, Montagem, Instalação e Reforma

Equipamentos de Ventilação e Iluminação

16

Empresas Parceiras

Nacionais e Internacionais



# SOBRE A EMPRESA

## QUEM SOMOS

### MISSÃO

Melhorar as condições térmicas no interior das plantas industriais, possibilitando que os colaboradores tenham um maior rendimento em suas atividades devido as renovações de ar constantes.

### VISÃO

Ser uma das primeiras empresas nos seguimentos da ventilação e iluminação industrial capaz de implementar um sistema adaptado a real necessidade de cada um de nossos clientes.

### VALORES

Nossa empresa preza pela qualidade e responsabilidade de serviços, segurança em execução de projetos, procurando sempre superar a expectativa de nossos clientes.

# VENTILAÇÃO E ILUMINAÇÃO INDUSTRIAL

## A IMPORTÂNCIA DO DIMENSIONAMENTO

Através de um processo de identificação e análise quantitativa da planta de nossos clientes, podemos efetuar **estudos de carga térmica e lux**. Otimizamos a performance do sistema em questão, escolhendo o equipamento mais adequado, a fim de obter o melhor rendimento.

## ESTUDOS DE CARGA TÉRMICA E LUX

### BENEFÍCIOS

Os estudos de carga térmica e lux são de suma importância para garantirmos que o sistema ventilação ou iluminação não estejam sub ou hiper dimensionados, atendendo de forma precisa à real necessidade do cliente.



# PRODUTOS E SERVIÇOS

## VENTILAÇÃO NATURAL



# EXAUSTOR NATURAL HADLEY®



## PRODUTO

O lanternim Hadley® é um equipamento sustentável de exaustão natural que conta com a tecnologia de aceleração HAC que garante uma melhora em até 40% em seu desempenho.

## BENEFÍCIOS

- Renovação constante de ar, retirando as impurezas
- Redução de até 5 °C ao interno da planta
- Maior durabilidade por não apresentar peças móveis
- Sem custo energético para o seu funcionamento
- Possibilita a retirada de grandes volumes de ar
- Zero por cento de emissão de carbono



## ADICIONAIS

- Iluminação natural com placas de Policarbonato
- Proteção contra pássaros e insetos
- Estrutura em aço galvanizado, Inox ou alumínio
- Ampla variedade de cores de acabamento

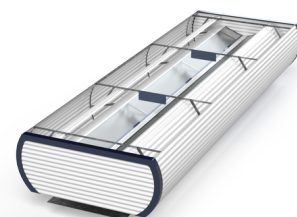

Gostaria de saber mais

# PRODUTOS E SERVIÇOS

## VENTILAÇÃO NATURAL

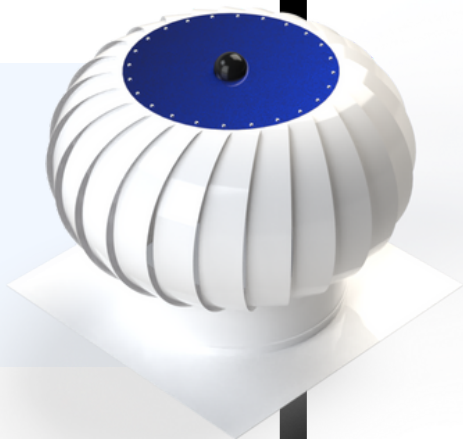

# EXAUSTOR EÓLICO HADLEY®

## PRODUTO

O Exaustor Eólico Hadley® é um equipamento sustentável de exaustão natural que conta com materiais de primeira qualidade. Possui uma instalação rápida e prática (indicado para remoção de pequenos volumes de ar).

## BENEFÍCIOS

- Renovação constante de ar, retirando as impurezas
- Vazão mínima de 432 m<sup>3</sup>/h
- Sem custo energético para o seu funcionamento
- Zero por cento de emissão de carbono



## ADICIONAIS

- Proteção contra pássaros e insetos
- Estrutura em aço galvanizado, Inox ou alumínio
- Ampla variedade de cores de acabamento



Gostaria de saber mais

# PRODUTOS E SERVIÇOS

## VENTILAÇÃO NATURAL



# VENEZIANA MODULAR HADLEY®

## PRODUTO

As Venezianas Modulares Hadley® contam com aletas desenvolvidas por nosso setor de engenharia que reduzem a perda de carga para apenas 20%, aumentando sua eficiência em comparação à outras tecnologias.

## BENEFÍCIOS

- Renovação constante de ar, retirando as impurezas
- Módulos de acordo com projeto
- Zero por cento de emissão de carbono
- Perda de carga de apenas 20%



## ADICIONAIS

- Proteção contra pássaros e insetos
- Estrutura em aço galvanizado, Inox ou alumínio
- Ampla variedade de cores de acabamento



Gostaria de saber mais

# PRODUTOS E SERVIÇOS

## VENTILAÇÃO NATURAL



# VENEZIANA CONTÍNUA HADLEY®

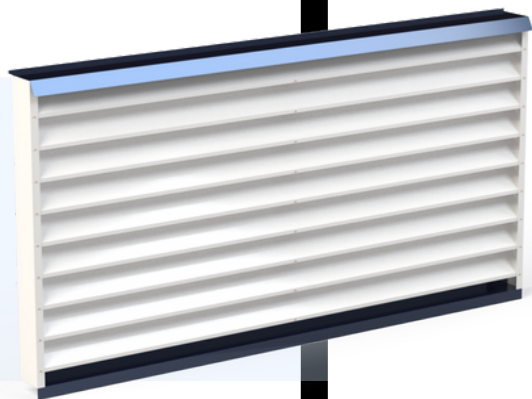

## PRODUTO

As Venezianas Contínuas Hadley® contam com aletas desenvolvidas por nosso setor de engenharia que reduzem a perda de carga para apenas 20%, aumentando sua eficiência em comparação à outras tecnologias. Projetada sob medida para preencher toda área necessária, sem descontinuidades.

## BENEFÍCIOS

- Renovação constante de ar, retirando as impurezas
- Dimensionada de acordo com o vão
- Zero por cento de emissão de carbono
- Perda de carga de apenas 20%



## ADICIONAIS

- Proteção contra pássaros e insetos
- Estrutura em aço galvanizado, Inox ou alumínio
- Ampla variedade de cores de acabamento



Gostaria de saber mais

# PRODUTOS E SERVIÇOS

## VENTILAÇÃO FORÇADA

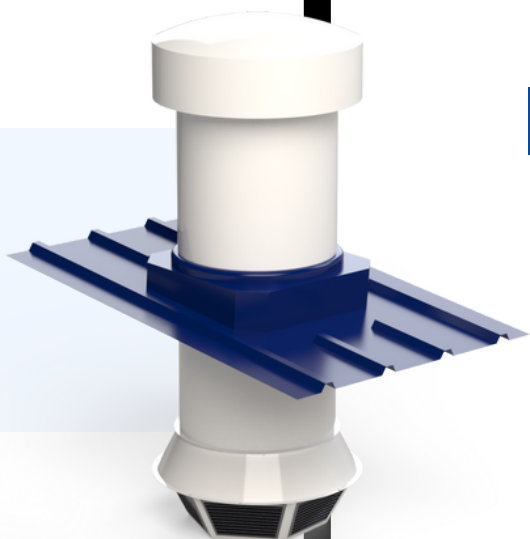

# INSUFLADOR AXIAL HV-55 HADLEY®

## PRODUTO

O Insuflador Axial HV-55 Hadley® é um equipamento de ventilação mecânica que trabalha em conjunto com exaustores, promovendo a injeção de grandes volumes de ar em locais fechados (sem venezianas e portas abertas).

## BENEFÍCIOS

- Baixo ruído (-72dB)
- Difusor adequado ao sistema de ventilação
- Dimensionado para atender a vazão necessária
- Baixo consumo energético
- Altura de captação/injeção variável
- Vazão mínima de 4526 m<sup>3</sup>/h



## ADICIONAIS

- Proteção contra pássaros e insetos
- Estrutura em aço galvanizado, Inox ou alumínio
- Ampla variedade de cores de acabamento
- Dimensão de acordo com projeto
- Filtros de ar (NBR 16101)



Gostaria de saber mais

# PRODUTOS E SERVIÇOS

## VENTILAÇÃO FORÇADA



# INSUFLADOR PAREDE HV-32 HADLEY®

## PRODUTO

O Insuflador Parede HV-32 Hadley® é um equipamento de ventilação mecânica indicado para plantas com difícil acesso a cobertura ou onde não é possível realizar alterações estruturais no telhado.

## BENEFÍCIOS

- Baixo ruído (-72dB)
- Dimensionado para atender a vazão necessária
- Baixo consumo energético
- Altura de captação variável
- Vazão mínima de 4526 m<sup>3</sup>/h



## ADICIONAIS

- Proteção contra pássaros e insetos
- Tela de proteção
- Estrutura em aço galvanizado, Inox ou alumínio
- Ampla variedade de cores de acabamento
- Dimensão de acordo com projeto
- Filtros de ar (NBR 16101)



Gostaria de saber mais

# PRODUTOS E SERVIÇOS

## VENTILAÇÃO FORÇADA

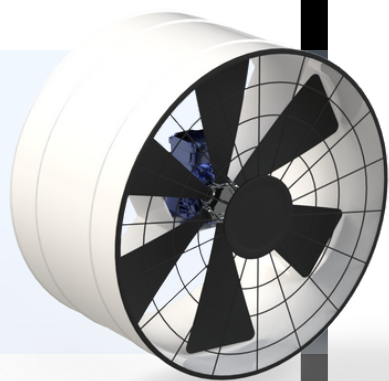

# VENTILADOR PAREDE HV-43 HADLEY®

## PRODUTO

O Ventilador Parede HV-43 Hadley® é um equipamento de ventilação mecânica versátil que funciona tanto como exaustor quanto como insuflador, dependendo de sua necessidade.

## BENEFÍCIOS

- Baixo ruído (-72dB)
- Dimensionado para atender a vazão necessária
- Baixo consumo energético
- Vazão mínima de 4526 m<sup>3</sup>/h



## ADICIONAIS



- Proteção contra pássaros e insetos
- Tela de proteção
- Estrutura em aço galvanizado, Inox ou alumínio
- Ampla variedade de cores de acabamento
- Torre de captação
- Aba de proteção
- Filtros de ar (NBR 16101)

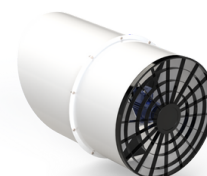

Gostaria de saber mais

# PRODUTOS E SERVIÇOS

## ILUMINAÇÃO NATURAL



# DOMOS BRIGHT LIGHT HADLEY®

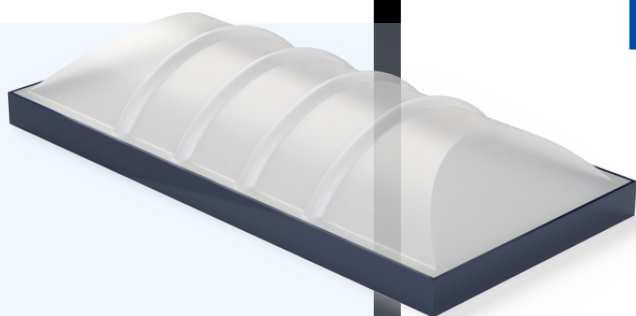

## PRODUTO

O Domos Bright Light Hadley® é um equipamento que compõe o sistema de iluminação natural desenvolvido pela Hadley, fabricado à partir de chapas de policarbonato prismático, com espessura de 3,0mm, branco leitosa, com proteção UV em ambas as faces.

## BENEFÍCIOS

- Dupla camada de proteção UV
- Sem custo energético para o seu funcionamento
- Garantia de 10 anos contra amarelamento das lentes
- Transmissão de Luz 70%
- Filtra 98% dos raios UV
- Lente termoformada (alta resistência mecânica)



## ADICIONAIS

- Estrutura em aço galvanizado, Inox ou alumínio
- Ampla variedade de cores de acabamento
- Tamanho de acordo com dimensionamento



Gostaria de saber mais

# PRODUTOS E SERVIÇOS

## ILUMINAÇÃO NATURAL



# DOMOS ROOF LIGHT HADLEY®

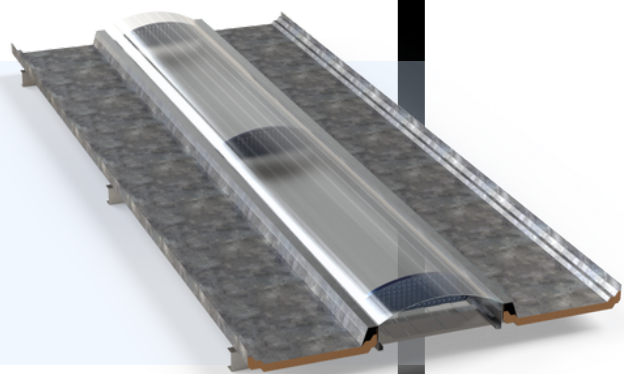

## PRODUTO

O Domos Roof Light Hadley®, proporciona uma alta qualidade de iluminação natural para diferentes construções. Conta com uma câmara de ar que proporciona isolamento térmico entre o ambiente externo e interno.

## BENEFÍCIOS

- Dupla camada de proteção UV
- Sem custo energético para o seu funcionamento
- Fácil instalação
- Filtra 95% dos raios UV



## ADICIONAIS

- Dimensão de acordo com projeto



Gostaria de saber mais

# PRODUTOS E SERVIÇOS

## ILUMINAÇÃO NATURAL



# CLARABOIA HL-15 HADLEY®

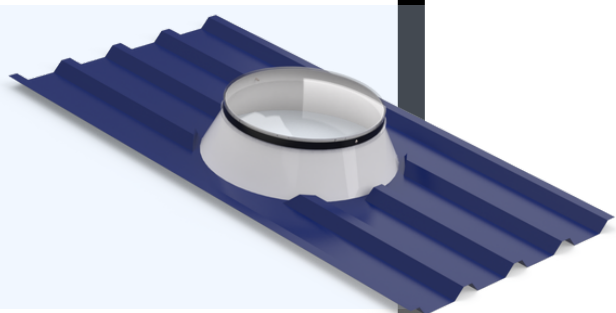

## PRODUTO

A Claraboia HL-15 Hadley® possui alta difusibilidade de luz, pois conta com uma lente termoformada de policarbonato prismático com dupla camada de proteção contras os raios UV.

## BENEFÍCIOS

- Dupla camada de proteção UV
- Sem custo energético para o seu funcionamento
- Garantia de 10 anos contra o amarelamento das lentes
- Transmissão de Luz 70%
- Filtra 98% dos raios UV
- Lente termoformada (alta resistência mecânica)



## ADICIONAIS

- Estrutura em aço galvanizado, Inox ou alumínio
- Ampla variedade de cores de acabamento
- Tamanho de acordo com dimensionamento



Gostaria de saber mais

# PRODUTOS E SERVIÇOS

## PROJETO, MONTAGEM, INSTALAÇÃO E REFORMA



### PROJETO

Nossa empresa conta com uma equipe de engenheiros altamente qualificados com mais de 7 anos de experiência em obras nacionais e internacionais, que irão elaborar um projeto exclusivo para sua empresa suprimindo a sua necessidade.



Gostaria de saber mais



### MONTAGEM E INSTALAÇÃO

Contamos com uma equipe de colaboradores certificados Hadley® aptos a efetuar a montagem e instalação de equipamentos de ventilação/iluminação industrial seguindo todas as normas de segurança do trabalho.



Gostaria de saber mais



### REFORMA

Efetuamos o reparo de equipamentos de ventilação/iluminação industrial avariados pelas intempéries. Através de uma análise estrutural detalhada, podemos determinar o conjunto de peças que deverão ser substituídas para a sua revitalização.



Gostaria de saber mais

# EMPRESAS PARCEIRAS



Prefeitura Municipal de  
**SAPIRANGA**  
*Cidade das Rosas e do Voo Livre*

**Importadora  
Americana**

